

LEBBEUS WOODS SYSTEM

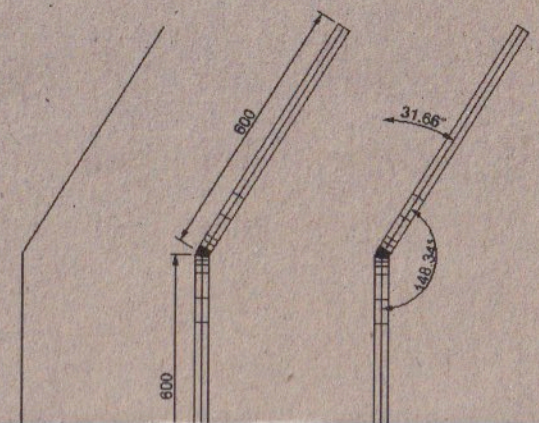
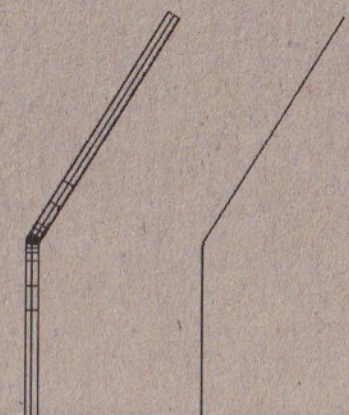
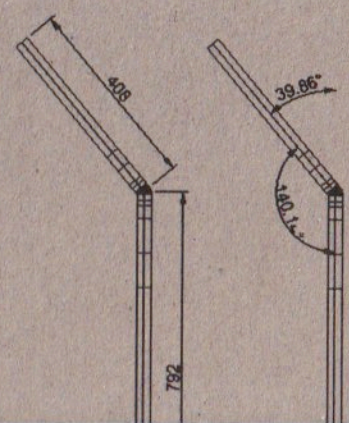
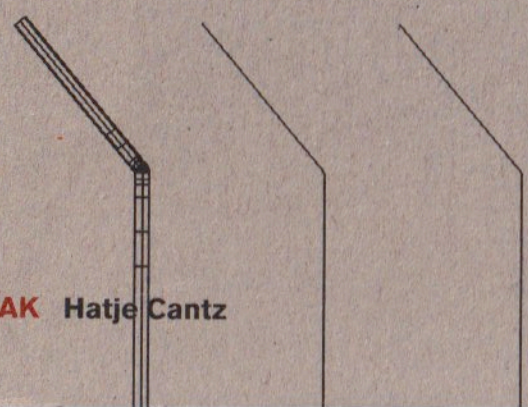
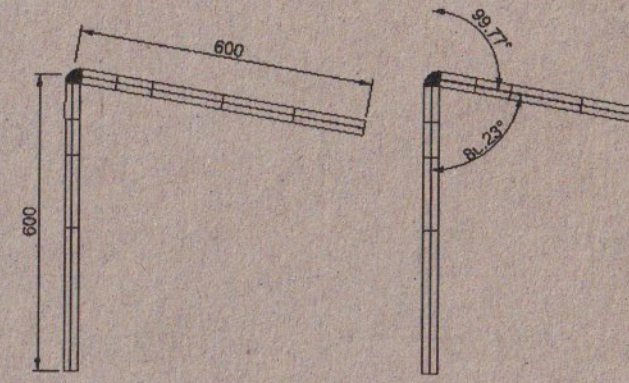
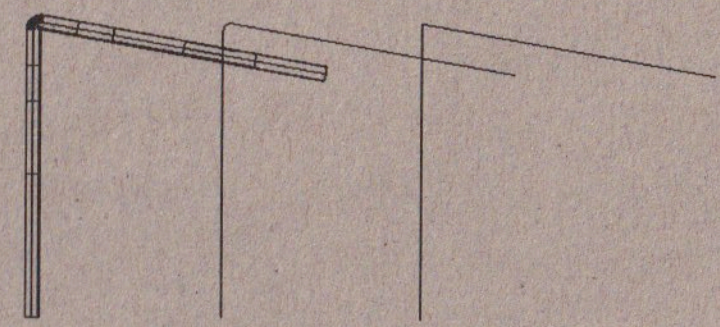
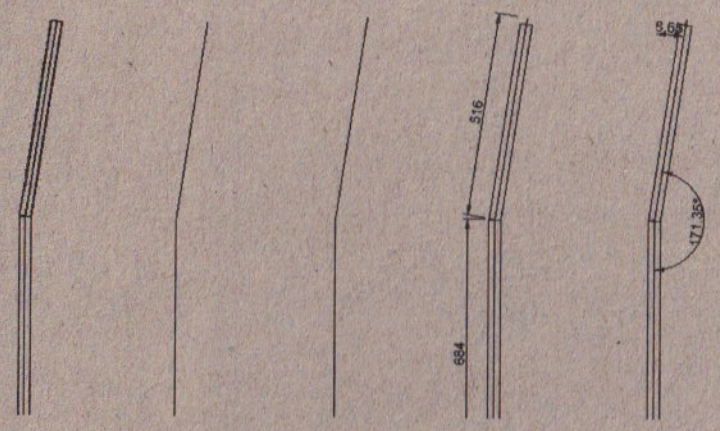
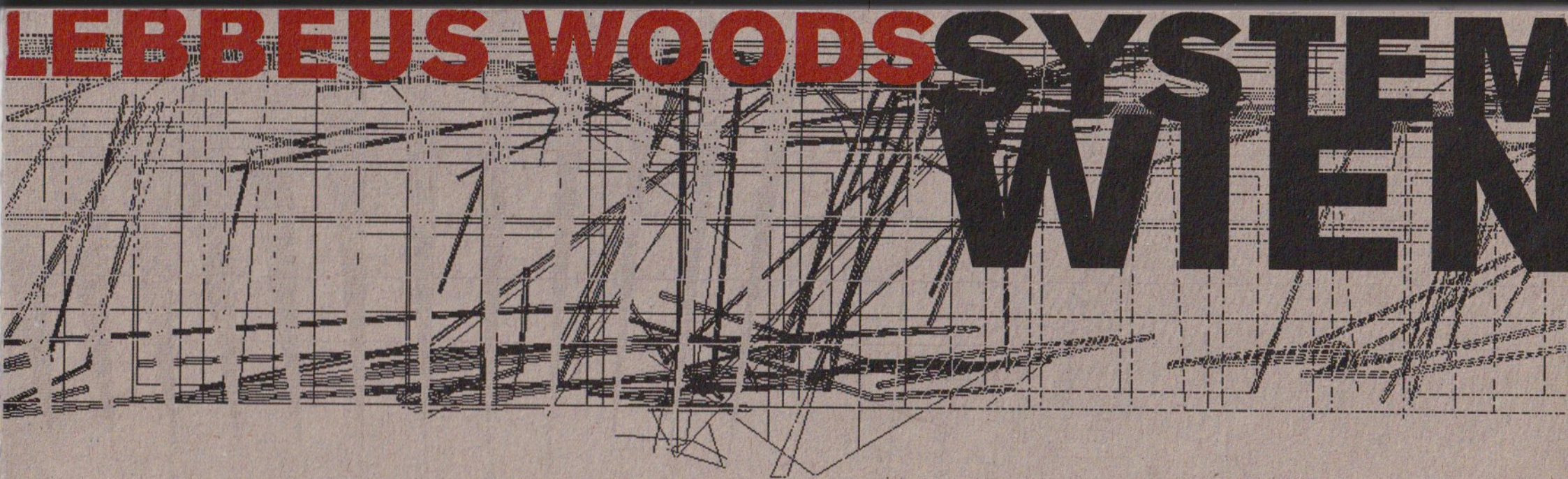

MAK Hatje Cantz

SYSTEM INTERVENTIONEN WIEN

The interventions in the 1st district are made by a team of thirty trained performers who place vector rods, specially made to assemble in different configurations, in public and private spaces. The arrangements of the rods create new energy patterns. After an hour or so, an arrangement will be dismantled and reinstalled in a new pattern in another space.

Die Interventionen im ersten Bezirk werden von einem Team trainierter Darsteller durchgeführt, die speziell für die Montage in verschiedenen Konfigurationen gefertigte Vektorstäbe an privaten und öffentlichen Orten platzieren. Die Anordnungen der Stäbe lassen neue Energiemuster entstehen. Nach etwa einer Stunde werden die Anordnungen abgebaut und in neuen Mustern anderswo wieder aufgestellt.



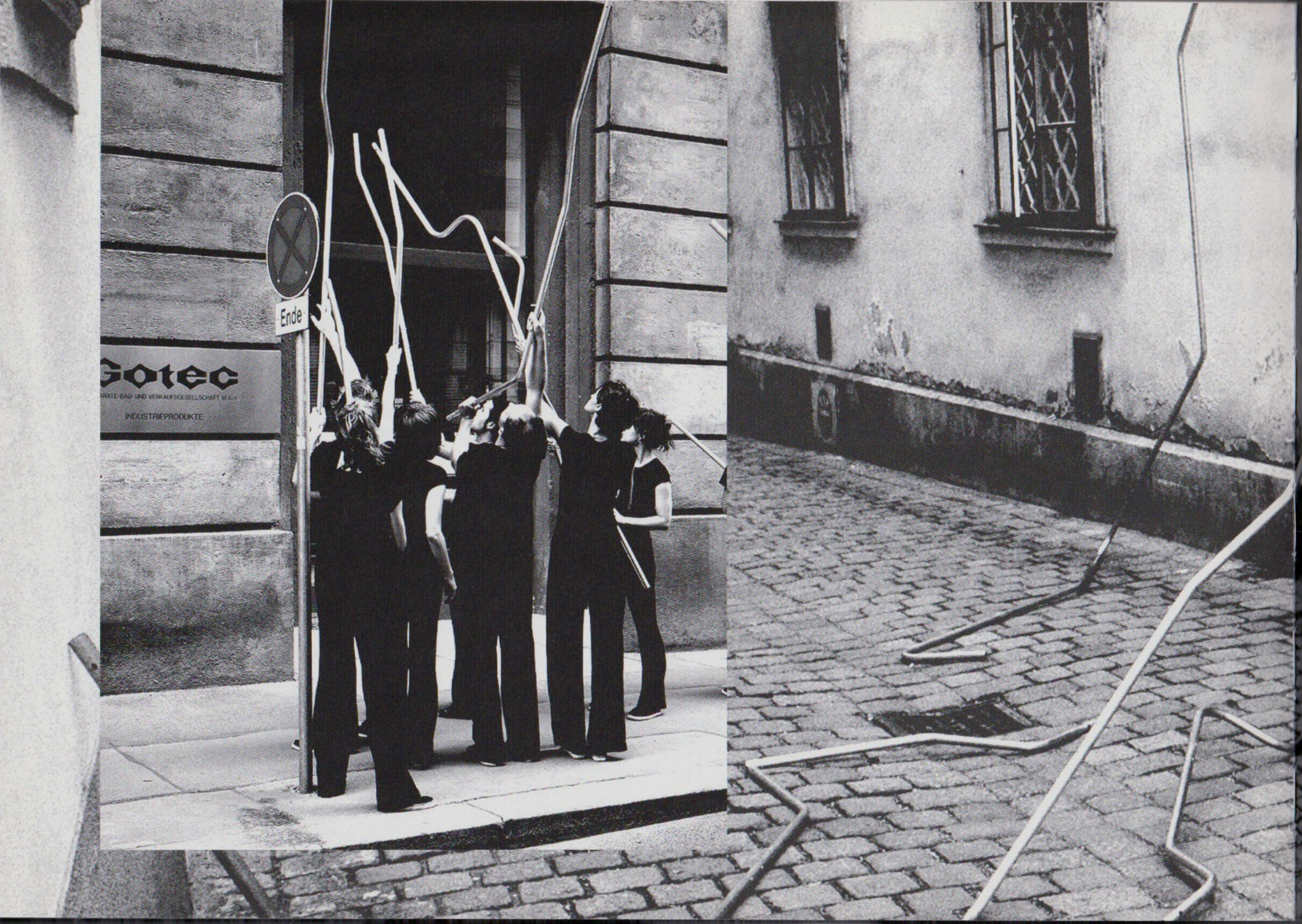



CREDITS

Animatronics: Lebbeus Woods, Christoph a. Kumpusch

Team: Alfredo Barsuglia, Mias Mitteregger, Gabriel Abrantes, Bernard Ammerer, Regina Antal, Markus Bacher, Matthäa Baumgartner, Tobias Büttner, Max Frey, Heidi Hepner, Gregor Holzinger, Karolina Kobetitsch, Hanne Kröncke, Moussa Kone, Izolda Lewinska, Pia Mayer, Lena Nalbach, Marie Neugebauer, Laurent Nostitz, Laura Nitsche, Marie-Therese Papp, Magdalena Pilko, Heike Schäfer, Valentin Stanesco, Emre Tamer, Julia Taucher, Philipp Teuchler

Animation, sound design: Gabriel Abrantes, Gregor Holzinger

Research, coordination: Alfredo Barsuglia

Technical supervision: Franz Sam

Choreography: Oleg Soulimenko

Performers: Yuri Correa, Anna Gerlich, Doris Gretzl, Magdalena Hinterreitner, Ingrid Hörlezeder, Christof Lang, Irena Lavina, Michael Loizenbauer, Raluca Jacono-Muntean, Daniela Keimel, Johanna Kienzl, Markus Kofler, Paul Neuninger, Astrid Peterle, Martina Ruhsam, Doris Stelzer, Martin Tomann, Brigitte Wilfing

Support: RIEA.ch, Research Institute for Experimental Architecture, Bern, Switzerland

OLEG SOULIMENKO is a choreographer and performer living and working in Vienna. In 1990 in Moscow he founded „The Saira Blanche Theatre“. He is the organizer of several events and projects with various international artists in Vienna. His most recent works have been presented at festivals in western and eastern Europe, the USA, Canada and Israel. He cooperated with artist like Lidia Kavina, Steve Paxton, Lisa Nelson, Markus Schinwald, Meg Stuart & Damaged Goods.

OLEG SOULIMENKO, Choreograph und Tänzer, lebt und arbeitet in Wien. 1990 gründete er „The Saira Blanche Theatre“ in Moskau. In Wien organisiert er unter anderem Events und Projekte in Zusammenarbeit mit verschiedenen internationalen Künstlern. Seine jüngsten Arbeiten wurden bei Festivals in West- und Osteuropa sowie in den USA, Kanada und Israel präsentiert. Er arbeitet mit Künstlern wie Lidia Kavina, Steve Paxton, Lisa Nelson, Markus Schinwald, Meg Stuart & Damaged Goods.

LEBBEUS WOODS. SYSTEM WIEN

Lebbeus Woods with mit Christoph a. Kumpusch

This publication – published for the exhibition of the same name in the MAK Vienna – documents the various works comprising the *System Wien* project. It develops an idea that the making of architecture can be understood as the *organization of energy*. The project explores how energy relations in public and private city spaces might be represented tectonically in the form of drawings and installations; how existing energy relations in the city can be changed by the input of new energy in the form of highly temporary spatial interventions; and how the future of the city need not depend for creative energy input on the development of building projects requiring large capital investments and institutional approval, but rather on the redistribution of energy at the human scale of the street and the room.

Diese Publikation – erschienen anlässlich der gleichnamigen Ausstellung, im MAK Wien – dokumentiert verschiedene Arbeiten, aus denen das Projekt *System Wien* sich zusammensetzt. Darin wird die Idee entwickelt, dass die Schaffung von Architektur als *Organisation von Energie* verstanden werden kann. Das Projekt geht der Frage nach, wie Energieverhältnisse im öffentlichen und privaten Raum der Stadt sich in Form von Zeichnungen und Installationen tektonisch darstellen lassen; wie sich bestehende Energieverhältnisse in der Stadt durch die Zufuhr neuer Energie in Form höchst temporärer räumlicher Interventionen verändern lassen; und wie die Zukunft der Stadt zur Zufuhr kreativer Energie nicht mehr von der Entwicklung von Bauprojekten, die große Kapitalinvestitionen und behördliche Genehmigungen erfordern, abhängen könnte, sondern vielmehr von der Umverteilung von Energie im menschlichen Maßstab von Straße und Raum.

With contributions by Mit Beiträgen von

Manuel DeLanda, Peter Noever, Anthony Vidler and und Lebbeus Woods.



MAK
Applied Arts | Contemporary Art

ISBN 3-7757-1664-5



9 783775 716642